

# ДОГОВОР ПОДРЯДА №

п. Рефтинский

«\_\_» \_\_\_\_\_ 2022 года

<b>«ЗАКАЗЧИК»:</b>	<i>Акционерное общество «Птицефабрика «Рефтинская» (АО «Птицефабрика «Рефтинская»)</i>
<b>в лице:</b>	<i>заместителя генерального директора по операционной деятельности Макаровой Ирины Александровны</i>
<b>действующего на основании:</b>	<i>доверенности № 40 от 19.04.2022 года</i>

с одной стороны, и

<b>«ПОДРЯДЧИК»:</b>	
<b>в лице:</b>	
<b>действующего на основании:</b>	

с другой стороны,

заключили настоящий договор о нижеследующем:

## 1. ПРЕДМЕТ ДОГОВОРА

1.1. Подрядчик обязуется по заданию Заказчика выполнить работы по монтажу **19 комплектов (этажей) межклеточного освещения в цехе Бройлеров-1 в АО «Птицефабрика «Рефтинская»**, расположенном по адресу: **624285, Свердловская обл., пгт. Рефтинский, АО «Птицефабрика «Рефтинская»**, в соответствии с Техническим заданием (Приложение № 2), являющимся неотъемлемой частью настоящего Договора, и сдать их результат Заказчику, а Заказчик обязуется принять и оплатить результат Работ.

## 2. ПОРЯДОК ОБЕСПЕЧЕНИЯ И ВЫПОЛНЕНИЯ РАБОТ

2.1. Объем выполняемых работ и перечень оборудования по договору указан в спецификации (Приложение № 1 к данному договору).

2.2. Материалы и оборудование, необходимые для выполнения работ предоставляет Заказчик.

2.3. Материалы и оборудование не должны быть ранее в эксплуатации.

2.4. Риск случайной гибели или случайного повреждения результата выполненной Работы до ее приемки Заказчиком несет Подрядчик.

2.5. Работы должны быть выполнены в соответствии требования нормативно-технической документации и правовых актов РФ: СНиП 3.01.04-87 Приемка в эксплуатацию законченных строительством объектов; СП 48.13330.2011 Свод правил. Организация строительства; СНиП 12-03-2001 Безопасность труда в строительстве. Часть 1. Общие требования; СНиП 12-04-2002 Безопасность труда в строительстве. Часть 2. Строительное производство; ГОСТ 12.0.004-90 ССБТ. Организация обучения безопасности труда. Общие положения; ГОСТ 12.1.004-91\* ССБТ. Пожарная безопасность. Общие требования; ГОСТ СП 12-135-2003 Безопасность труда в строительстве. Отраслевые типовые инструкции по охране труда; Федеральные нормы и правила в области промышленной безопасности опасных производственных объектов, на которых используются наземные сооружения; СанПиН 2.2.3.1384-03 Гигиенические требования к организации строительного производства и строительных работ, ПБ 03-581-03 от 05.03.2003 года «Правила устройства и безопасной эксплуатации стационарных компрессорных установок, воздухопроводов и газопроводов»

## 3. СРОКИ ВЫПОЛНЕНИЯ РАБОТ

- 3.1. Работы по настоящему Договору выполняются Подрядчиком в следующие сроки:
- начало выполнения Работ – **«20» июня 2022 года**
  - окончание выполнения Работ – **«15» июля 2022 года.**

## **4. ОБЯЗАННОСТИ СТОРОН**

### **4.1. Подрядчик обязуется:**

4.1.1. Выполнить работы в соответствии с технической документацией, техническим заданием (Приложение № 2 к данному договору) и передать результат работ Заказчику в обусловленный договором срок.

4.1.2. Исполнять полученные в ходе проведения работ указания Заказчика, если такие указания не противоречат условиям настоящего договора и не представляют собой вмешательство в оперативно-хозяйственную деятельность Подрядчика.

4.1.3. Соблюдать требования СНиП, ТУ, обеспечить в ходе работ выполнение необходимых мероприятий по технике безопасности, рациональному использованию территории, охране окружающей среды.

4.1.4. Обеспечить своевременное устранение недостатков и дефектов, выявленных при приемке результата работ и в течение гарантийного срока.

4.1.5. Обеспечить уборку места проведения работ в ходе работ и к моменту сдачи-приемки объекта.

4.1.6. По окончании выполненных работ передать Заказчику необходимые документы: Акт выполненных работ, товарные накладные, счета-фактуры и/или универсальные передаточные документы (УПД), оформленные в соответствии с требованиями действующего законодательства.

4.1.7. Указать номер и дату договора в Актах выполненных работ, счетах-фактурах и др.

4.1.8. По требованию Заказчика в течение 3 (трех) календарных дней предоставить заверенные копии следующих документов:

- выписку из книги продаж и иную бухгалтерскую отчетность (формы №№ 1, 2) в части выполнения работ в адрес АО «Птицефабрика «Рефтинская» в рамках настоящего Договора.

Требование передается Заказчиком посредством телефонной и/или факсимильной связи и/или электронной почты.

4.1.9. Предоставить по запросу Заказчика, а также уполномоченных государственных органов всю необходимую информацию и документы об условиях Договора подряда, о сроках и объеме выполненных работ.

4.1.10. Направить в адрес Заказчика заверенную копию доверенности на лиц, имеющих право подписи счетов-фактур и Актов выполненных работ.

### **4.2. Заказчик обязуется:**

4.2.1. Обеспечить Подрядчику на момент проведения работ по настоящему Договору доступ на объект для выполнения работ.

4.2.2. В соответствии с условиями настоящего договора принять надлежащим образом выполненные работы.

4.2.3. Оплатить выполненные работы в сроки, предусмотренные настоящим Договором.

### **4.3. Стороны обязуются:**

4.3.1. При выполнении строительства и связанных с ним работ принять все зависящие от них разумные меры по устранению препятствий к надлежащему исполнению настоящего Договора.

4.3.2. Обеспечить конфиденциальность информации о технических решениях, технических заданиях, в том числе не защищаемых законом, а также сведений, составляющих коммерческую тайну, ставших им известными в ходе исполнения Договора.

## **5. СДАЧА И ПРИЕМКА РАБОТ**

5.1. По окончании выполненных Работ Подрядчик сообщает Заказчику по телефону, факсу либо по электронной почте о готовности результата Работ к сдаче.

5.2. Сдача-приемка выполненных работ осуществляется по Актам приемки выполненных работ.

5.3. В течение 2-х дней со дня получения соответствующего уведомления Подрядчика Заказчик обязан с участием Подрядчика осмотреть и принять выполненные Работы по акту либо немедленно заявить Подрядчику об обнаружении недостатков в Работах, указав об этом в акте. Приемка выполненных Работ производится на объекте.

5.4. В случае если Заказчик в течение 3-х дней со дня получения соответствующего уведомления Подрядчика не подписал Акты выполненных работ и не предоставил мотивированный отказ, работы считаются принятыми.

5.5. Заказчик вправе отказаться от приемки работ в случае обнаружения недостатков с указанием их в акте приемки выполненных работ. Выявленные при приемке недостатки должны быть устранены Подрядчиком в разумный срок, согласованный с Заказчиком, после чего сдача-приемка производится вновь.

5.6. В случае ненадлежащего выполнения работ Подрядчик не вправе ссылаться на то, что Заказчик не осуществлял контроль и надзор за их выполнением.

5.7. При сдаче Заказчику результата работ по настоящему Договору Подрядчик обязан сообщить ему о требованиях, которые необходимо соблюдать для эффективного и безопасного использования объекта, а также о возможных для самого Заказчика и других лиц последствиях несоблюдения соответствующих требований.

5.8. При досрочном расторжении настоящего договора Подрядчик обязан передать Заказчику все результаты работ, выполненные до момента расторжения Договора, а Заказчик обязан оплатить фактически выполненные работы.

5.9. Заказчик и Подрядчик создают комиссию для приемки-сдачи объекта из уполномоченных лиц обеих сторон.

## 6. ЦЕНА ДОГОВОРА И ПОРЯДОК РАСЧЕТОВ

6.1. Стоимость поручаемых Подрядчику работ по договору определяется на основании Спецификации (Приложение № 1), являющегося неотъемлемой частью настоящего Договора, и составляет \_\_\_\_\_ (\_\_\_\_\_) рублей 00 копеек (НДС не предусмотрен).

6.2. Цена Работ, предусмотренная в Договоре, является согласованной и может быть изменена по письменному соглашению сторон.

6.3. Оплата выполненных по Договору работ производится после подписания акта выполненных работ в течение 7 (семи) рабочих дней по окончании выполнения работ и подписания сторонами Акта выполненных работ.

Стороны согласовали, что требования статьи 317.1 Гражданского кодекса РФ на отношения Сторон по данному договору не распространяются.

6.4. Все расчеты по Договору производятся в безналичном порядке путем перечисления денежных средств на указанный Подрядчиком расчетный счет. Обязательства Заказчика по оплате считаются исполненными с момента списания денежных средств с корреспондентского счета банка Заказчика.

## 7. ГАРАНТИИ КАЧЕСТВА РАБОТ

7.1. Подрядчик гарантирует:

- качественное выполнение работ по договору в соответствии с требованиями действующего законодательства РФ и техническими условиями;
- своевременное устранение недостатков и дефектов, выявленных при приемке и в период гарантийной эксплуатации объекта.

7.2. Подрядчик гарантирует качество выполненных по договору работ в течение 12 (двенадцати) месяцев с момента приемки выполненных работ и подписания Сторонами Акта сдачи-приемки выполненных работ.

## 8. ОТВЕТСТВЕННОСТЬ СТОРОН

8.1. За неисполнение или ненадлежащее исполнение условий договора Подрядчик несет ответственность в соответствии с действующим законодательством Российской Федерации.

8.2. В случае нарушения сроков выполнения работ Заказчик вправе потребовать от Подрядчика уплаты неустойки (пени) в размере 0,1% от стоимости не выполненных в срок Работ за каждый день просрочки исполнения обязательств.

8.3. В случае непредставления Актов выполненных работ, счетов-фактур и/или универсально-передаточных документов, в случае нарушения сроков их предоставления, а также в случае предоставления ненадлежащим образом оформленных документов (в том числе при непредставлении Подрядчиком подтверждения полномочий лиц, подписавших указанные документы), Заказчик вправе приостановить оплату выполненных работ до предоставления полного пакета документов, а также взыскать штраф в размере 5% от стоимости всех работ, в которых выявлены указанные нарушения.

При этом Заказчик освобождается от ответственности за несвоевременную оплату выполненных работ.

8.4. В случае не предоставления Подрядчиком документов, указанных в пункте 4.1.8. Договора, а также в случае нарушения сроков их представления, Заказчик вправе взыскать с Подрядчика сумму штрафа в размере 5 000,00 рублей за каждый случай несвоевременного предоставления либо не предоставления документов.

8.5. В случае нарушения сроков устранения недостатков в выполненных работах, Заказчик вправе потребовать с Подрядчика уплаты неустойки (пени) в размере 0,1% от стоимости работ, не соответствующих условиям Договора, за каждый день просрочки.

8.6. В случае, если в результате неполноты или недостоверности информации, содержащейся в документах на Заказчика (должностных лиц Заказчика) будут наложены взыскания компетентными государственными органами, Подрядчик обязуется компенсировать Заказчику все штрафные санкции, а также возместить Заказчику убытки, вызванные неисполнением Подрядчика своих обязательств.

8.7. В случае нарушения работниками Подрядчика «Инструкции о пропускном и внутриобъектовом режиме на АО «Птицефабрика «Рефтинская» № 362а-01 о/д Заказчик вправе предъявить к Подрядчику требование об оплате штрафа в размере:

- за попытку прохода на территорию Заказчика в неустановленном месте, по поддельному и чужому пропуску, передача пропуска другому лицу – 5 000 рублей, при повторном случае – сумма штрафа увеличивается вдвое или прекращается доступ на территорию Заказчика;

- за хищение, попытку хищения с территории Заказчика товарно-материальных ценностей, оборудования, готовой продукции – 20 000 рублей, при повторном случае – сумма штрафа увеличивается вдвое и прекращается доступ на территорию Заказчика;

- за попытку проноса/пронос огнестрельного и холодного оружия, боеприпасов, взрывчатых и ядовитых веществ, газовых пистолетов и баллончиков без соответствующего согласования независимо от наличия разрешительных документов – 20 000 рублей. При повторном случае Подрядчику прекращается доступ на территорию Заказчика;

- за внесение не санкционированных изменений в материальный пропуск (в т.ч. вкладыш), личный пропуск, пропуск на транспортное средство – 5 000 рублей, при повторном случае – сумма штрафа увеличивается вдвое или прекращается доступ на территорию Заказчика;

- за попытку прохода на территорию Заказчика в состоянии алкогольного, наркотического, токсического опьянения, пронос, распитие спиртных напитков, употребление наркотических средств на территории Заказчика – 10 000 рублей, при повторном случае – сумма штрафа увеличивается вдвое и прекращается доступ на территорию Заказчика.

Освидетельствование на наличие алкогольного, наркотического, токсического опьянения производится медицинским работником Заказчика, а в вечернее, ночное время, выходные и праздничные дни - сертифицированными сотрудниками городской больницы

п. Рефтинский или г. Асбеста. Зафиксированный факт состояния алкогольного опьянения (концентрация алкоголя 0,3 и более промилле) является основанием к оплате заявленного штрафа. Уклонение работников Подрядчика от указанного освидетельствования приравнивается к состоянию опьянения.

- за управление транспортным средством в состоянии алкогольного, наркотического или токсического опьянения и/или совершение ДТП на территории Заказчика по вине работников Подрядчика – 20 000 рублей. При повторном случае – сумма штрафа увеличивается вдвое и прекращается доступ на территорию Заказчика.

- за наезд и повреждение капитальных ограждений, наезд на бордюры, за езду по газонам и другой благоустроенной территории Заказчика – 5 000 рублей;

- за создание угрозы жизни и здоровью в отношении работников Заказчика и сотрудников охраны – 10 000 рублей или прекращается доступ на территорию Заказчика;

- выражение нецензурной брани, оскорбления, неэтичное поведение в отношении работников Заказчика и сотрудников охраны – 5 000 рублей;

- за попытку проноса без согласования с Дирекцией по общим вопросам телекоммуникационных устройств (ноутбуки, нетбуки, планшетные ПК и т.д.), кино-, видео, записывающей и передающей аппаратуры, ведение несанкционированной кино-, видео-, фотосъемки на территории Заказчика – 5 000 рублей. При повторном нарушении – сумма штрафа увеличивается вдвое или прекращается доступ на территорию Заказчика.

- за несвоевременную сдачу пропусков, нахождение и передвижение по территории Заказчика работников Подрядчика без пропуска – 1 000 рублей за каждый случай;

- за нанесение ущерба имуществу Заказчика – штраф в двойном размере от нанесенного ущерба;

- за нарушение правил пожарной безопасности, курение в неположенных местах – 1 000 рублей за каждый случай.

## **9. ГАРАНТИИ И КОМПЕНСАЦИИ**

9.1. Подрядчик заверяет и гарантирует следующее:

- Подрядчик является надлежащим образом зарегистрированным индивидуальным предпринимателем;

- все сведения о Подрядчике в ЕГРИП достоверны на момент подписания договора. В случае, если в дальнейшем в ЕГРИП появится запись о недостоверности данных о Подрядчике, он обязуется в течение месяца внести в ЕГРИП достоверные сведения или подтвердить регистрирующему органу, что сведения в ЕГРИП достоверны;

- Подрядчик располагает необходимыми ресурсами для исполнения настоящего Договора;

- Подрядчик отражает все операции по закупке товаров у своих поставщиков в учете, бухгалтерской и налоговой отчетности;

- Подрядчик отразит все операции по настоящему Договору, включая полученные от Заказчика денежные средства, в учете, бухгалтерской и налоговой отчетности, в том числе отразит НДС, уплаченный Заказчиком в составе суммы Договора.

- в случае получения Подрядчиком требования налогового органа о представлении документов, относящихся к сделке с Заказчиком, Подрядчик обязуется исполнить требование в течение пяти рабочих дней со дня его получения.

9.2. Подрядчик подтверждает отсутствие ограничений полномочий лица, подписывающего настоящий договор, на заключение настоящей сделки, отсутствие ограничений правоспособности Подрядчика, в том числе связанных с его несостоятельностью (банкротством), реорганизацией или ликвидацией, а также что все формальности, разрешения и действия, соблюдение, выполнение и получение которых в соответствии с законом и иными правовыми актами необходимы для совершения и надлежащего исполнения настоящего Договора, Подрядчиком надлежащим образом соблюдены, выполнены и получены.

9.3. В случае привлечения Заказчика к административной ответственности в связи с неисполнением/ненадлежащим исполнением Подрядчиком требований действующего

законодательства Российской Федерации, Подрядчик обязан по первому требованию Заказчика предоставить все необходимые документы, а также возместить все понесенные Заказчиком убытки (административные штрафы и др.).

9.4. Подрядчик обязуется возместить Заказчику суммы доначислений по налоговой проверке, возникших из-за нарушения Подрядчиком указанных в договоре гарантий и обязательств (в частности, установленных в пункте 9.1 настоящего Договора).

Основанием для возмещения Подрядчиком Заказчику указанных сумм является решение налоговой инспекции по результатам камеральной или выездной проверки. При этом возмещению подлежат все суммы, уплаченные Заказчиком в бюджет на основании решений налогового органа по результатам проверки, включая недоимку, пени и штрафы.

Подрядчик возмещает указанные суммы при условии, что Заказчик обжаловал решение по проверке в УФНС и по итогам рассмотрения жалобы указанное решение оставили в силе полностью или частично.

## **10. ВСТУПЛЕНИЕ ДОГОВОРА В СИЛУ, ИЗМЕНЕНИЕ, РАСТОРЖЕНИЕ И ПРЕКРАЩЕНИЕ ДОГОВОРА**

10.1. Настоящий Договор вступает в силу с момента его подписания сторонами и действует **по 31 декабря 2022 года** и/или до полного исполнения Сторонами своих обязательств.

10.2. Настоящий договор может быть расторгнут по соглашению сторон досрочно. Сторона, являющаяся инициатором досрочного расторжения Договора, направляет другой стороне Соглашение о расторжении Договора не менее чем за 10 (десять) календарных дней до предполагаемой даты расторжения. Соглашение должно быть направлено посредством факсимильной и/или электронной связи с одновременным направлением заказным письмом с уведомлением о вручении или нарочно. Договор считается расторгнутым с даты, указанной в Соглашении о расторжении.

10.3. Заказчик вправе отказаться от договора (исполнения договора) в одностороннем внесудебном порядке при существенном нарушении Подрядчиком условий Договора. К существенным нарушениям Подрядчиком Договора, в частности, относятся:

- однократное нарушение срока выполнения работ;
- нарушение Подрядчиком срока устранения недостатков в выполненных работах более чем на 10 (десять) календарных дней;
- несоответствие сведений, представленных Подрядчиком о его юридическом статусе, действительности;
- в случае проведения процедуры ликвидации Подрядчика – юридического лица или наличия решения арбитражного суда о признании Подрядчика банкротом и об открытии конкурсного производства;
- в случае установления факта приостановления деятельности Подрядчика в порядке, предусмотренном Кодексом Российской Федерации об административных правонарушениях
- другие нарушения, признаваемые существенными в соответствии с законодательством Российской Федерации.

10.4. При возникновении условий, предусмотренных в пункте 10.3. настоящего Договора, Заказчик направляет Подрядчику уведомление о намерении в одностороннем внесудебном порядке отказаться от договора (исполнения договора) с указанием причин и с предложением Подрядчику устранить нарушения Договора. При отсутствии со стороны Подрядчика в течение 15 (пятнадцати) календарных дней с момента получения уведомления

действий по устранению нарушений, Заказчик в одностороннем внесудебном порядке отказывается от договора (исполнения договора) и договор автоматически расторгается с даты, указанной в соответствующем уведомлении.

10.5. Прекращение Договора не освобождает Подрядчика от исполнения всех своих обязательств, предусмотренных Договором, не исполненных на момент расторжения Договора, а также от ответственности за неисполнение любого из этих обязательств.

## **11. ФОРС-МАЖОР**

11.1. Стороны освобождаются от ответственности за неисполнение или ненадлежащее исполнение обязательств по Договору при возникновении непреодолимой силы, то есть чрезвычайных и непредотвратимых при данных условиях обстоятельств, под которыми понимаются: запретные действия властей, гражданские волнения, эпидемии, блокада, эмбарго, землетрясения, наводнения, пожары или другие стихийные бедствия.

11.2. В случае наступления этих обстоятельств Сторона обязана в течение 10 календарных дней уведомить об этом другую Сторону.

11.3. Документ, выданный Торгово-промышленной палатой, уполномоченным государственным органом и т.д., является достаточным подтверждением наличия и продолжительности действия непреодолимой силы.

11.4. Не извещение Стороной о форс-мажорных обстоятельствах в течение 10 календарных дней с момента их наступления лишает Сторону, исполнение обязательств которой стало невозможным ввиду таких обстоятельств, права ссылаться на них в качестве основания для неисполнения этой Стороной своих обязательств по настоящему Договору.

11.5. Если обстоятельства непреодолимой силы продолжают действовать более 3 месяцев, то каждая Сторона вправе расторгнуть Договор в одностороннем порядке.

## **12. ПОРЯДОК РАССМОТРЕНИЯ И РАЗРЕШЕНИЯ СПОРОВ**

12.1. Все споры и разногласия, возникающие из настоящего договора или в связи с ним, в том числе связанные с заключением, действительностью, исполнением, толкованием, изменением и расторжением Договора, Стороны будут разрешать путем переговоров с обязательным соблюдением претензионного порядка.

12.2. Заинтересованная Сторона направляет в письменной форме претензию, подписанную уполномоченным лицом. Претензия направляется любым из следующих способов:

- заказным письмом с уведомлением о вручении. В этом случае претензия считается доставленной с момента её доставки по указанному в настоящем договоре юридическому адресу Стороны, которой направлена претензия.

- вручение под расписку (нарочно). В этом случае факт получения претензии должен подтверждаться распиской Стороны в ее получении. Расписка должна содержать наименование документа и дату его получения, а также фамилию, инициалы, должность и подпись лица, получившего данный документ.

12.3. Сторона, в адрес которой направлена претензия, обязана ее рассмотреть и о результатах уведомить в письменной форме другую Сторону в течение 30 (тридцати) календарных дней со дня доставки претензии.

12.4. В случае если спор не урегулирован в претензионном порядке или ответ на претензию не получен в течение срока, указанного в п. 12.3 договора, спор передается на рассмотрение в Арбитражный суд Свердловской области.

## **13. ПРОЧИЕ УСЛОВИЯ**

13.1. При изменении реквизитов Стороны обязуются в трехдневный срок извещать друг друга о таких изменениях в письменном виде. В противном случае сообщения, переданные по последнему известному адресу, считаются переданными надлежащим образом.

13.2. Стороны обязуются предоставлять почтовые и банковские реквизиты, статистические коды, прочие данные, необходимые для правильного оформления настоящего договора и последующих документов, связанных с его исполнением.

13.3. В части, не урегулированной настоящим Договором, отношения Сторон регламентируются действующим законодательством РФ.

13.4. Все условия настоящего Договора являются существенными.

13.5. Стороны договорились, что настоящий договор может быть подписан Сторонами в форме электронного документа с последующим предоставлением оригинала. В этом случае договор имеет полную юридическую силу, признается Сторонами надлежащим образом оформленным документом и доказательством в суде.

13.6. Контактными лицами по исполнению условий договора являются:

- со стороны Подрядчика –)

- со стороны Заказчика – *Малышев Дмитрий Ринадович (телефон 8 962 389 3888).*

13.7. Настоящий договор составлен в 2 (двух) экземплярах, имеющих равную юридическую силу, по одному для каждой из Сторон.

#### 14. АДРЕСА, РЕКВИЗИТЫ И ПОДПИСИ СТОРОН

<b>«ЗАКАЗЧИК»</b>	<i>Акционерное общество «Птицефабрика «Рефтинская» (АО «Птицефабрика «Рефтинская»)</i>		
<b>Адрес местонахождения:</b>	<i>624285, Свердловская обл., пгт. Рефтинский</i>		
<b>ОГРН/ОКПО</b>	<i>1116603001580/02517552</i>	<b>ИНН/КПП:</b>	<i>6603025045/668301001</i>
<b>Банковские реквизиты:</b>	<i>Р/счет 40602810105000000008 УРАЛЬСКИЙ ФИЛИАЛ ПАО «ПРОМСВЯЗЬБАНК» г. Екатеринбург, к/с 30101810500000000975, БИК 046577975</i>		
<b>Телефон, факс, e-mail:</b>	<i>8 (34365) 3-18-81, 8 (34365) 3-43-56, factory@reftp.ru</i>		
<b><u>В Л И Ц Е :</u></b>	<i>заместителя генерального директору по операционной деятельности Макаровой И.А.</i>		
<b><u>П О Д П И С Ь :</u></b>			

М.П.

<b>«ПОДРЯДЧИК»</b>			
<b>Адрес местонахождения:</b>			
<b>ОГРНИП/ОКПО</b>			
<b>Банковские реквизиты:</b>			
<b>Телефон, факс, e-mail:</b>			
<b><u>В Л И Ц Е :</u></b>			
<b><u>П О Д П И С Ь :</u></b>			

М.П.



**Спецификация по  
Договору подряда № \_\_\_ от «\_\_\_» \_\_\_\_\_ 2022 года**

**Заказчик:** АО «Птицефабрика «Рефтинская»

**Подрядчик:**

**Место оказываемых работ:** 624285, Свердловская обл. п. Рефтинский

№ п/п	наименование товара	ед. изм.	кол-во	цена за ед. изм. руб./ед.	сумма, руб.
1	Монтаж межклеточного освещения для одного корпуса (этажа) 36х40(33)	шт			
<b>ИТОГО</b>					

**ПОДРЯДЧИК:**

**ЗАКАЗЧИК:**  
АО «Птицефабрика «Рефтинская»

Заместитель генерального директора по  
операционной деятельности

**Макарова И.А.**

**Техническое задание на монтаж межклеточного освещения цеха**

**Исходные данные:**

**Таблица № 1**

Размер зала содержания, мм	36 000*40 000
Длина батареи, мм	33 000
Количество батарей на этаже, шт.	12
Количество ярусов, шт.	4
Количество проходов для освещения	15 основные
2 дежурные с функцией диммирования и включения красного света	

**Характеристики клеточного оборудования:**

**Таблица № 2**

Расположение кормушки	наружное
Высота от пола до наружного борта нижней кормушки, мм	480
Высота от пола до наружного борта верхней кормушки, мм	2 230
Расстояние между клетками (малый проход) в среднем, мм	1 320
Расстояние между наружными бортами кормушек в среднем, мм	1 100
Расстояние от центра прохода до ниппельного поения в среднем, мм	730
Высота от пола до низа ригеля, мм	3000

**Монтируемое оборудование:**

**Таблица № 3**

Система межклеточного освещения для одного корпуса (этажа) 36x40(33)

<b>Наименование</b>	
Кабельная гирлянда <b>Линия 1(5,6,10,11,15)</b> (Светильник GL048-D-007.0N-12 - 20 шт, кабель ВВГ 2*1,5– 31м, коробка монтажная IP66/IP68– 10 шт)	6 шт
Кабельная гирлянда <b>Линия 2(3,4,7,8,9,12,13,14)</b> (Светильник GL048-D-007.0N-12 - 20 шт, кабель ВВГ 2*1,5– 31м, коробка монтажная IP66/IP68– 10 шт)	9 шт
Кабельная гирлянда <b>Линии ДО</b> (Светильник GL048-D-007.0NR-22 - 8 шт, кабель ВВГ 2*1,5– 28,5м, коробка монтажная IP66/IP68– 4 шт)	2 шт
Шкаф управления	1 шт
Шкаф питания	2 шт
ТМС-5	1 шт
Монтажный комплект (входит в комплект поставки производителя светильников)	
Кабель 2x2,5	880м
Кабель 4x1,5	40м
Провод 5x0,5	50м
Стяжки	45 уп

### **Требования к монтажу:**

1. Выполнить монтаж оборудования на 19 корпусах (этажа) цеха Бройлеров-1 – межклеточное светодиодное освещение. Оборудование, монтажные и расходные материалы предоставляет Заказчик.
2. Трассы необходимо выполнить из оцинкованной проволоки либо трос из нержавеющей стали.
3. Трассу от щитовой до поперечной трассы выполнить из сетчатого лотка размером 50 x 50 мм (при необходимости)
4. Поперечную трассу выполнить из сетчатого лотка 100 x 50 мм, (при необходимости)
5. Кабельные вводы на шкафах управления выполнить снизу с применением герм вводов.
6. При монтаже линии освещения предусмотреть прохождение кормораздачи
7. Светильники дежурного освещения имеют функцию включения красного света.
8. Монтаж оборудования и кабеля должен обеспечить исключения попадания воды и влаги при мойке аппаратами высокого давления. (в противном случае это гарантийный случай).
9. Контроллер и автоматы управления нитками освещения должны быть смонтированы в щитовой.
10. В системе освещения и питания использовать кабель круглого сечения (для более плотного зажатия гермовводами)
11. Выполнить демонтаж старых светильников (187 шт.)
12. Гарантия на монтажные работы должна быть не менее 12 месяцев.
13. В течение гарантийного срока исполнитель осуществляет бесплатный ремонт оборудования и перемонтаж, за исключением случаев, когда отказ вызван нарушением требований инструкции по эксплуатации.
14. Под гарантийные обязательства входят выполнение монтажа в соответствии с требованиями ПУЭ (7 издание) и данного технического задания.



Таблица 1. Условные обозначения элементов на чертеже

Изображение	Наименование	Обозначение (место установки)	Кол.
	Щит управления освещением ЩО 0920.01.02	ЩО	1
	Щит питания освещения ЩПО 0920.01.03	ЩПО1	1
	Щит питания освещения ЩПО 0920.01.04	ЩПО2	1
	Таймер микроконтроллерный сменный ТМС-5	ТМС	1
	Коробка распределительная 75x75 IP66/IP68	(линии 1-15) Линии Д01,Д02	166
	Светильник GL048-D-007.0N-12 IP66/IP68	(линии 1-15)	300
	Светильник GL048-D-007.0NR-22 IP66/IP68	(линии Д01,Д02)	16

Таблица 2. Обозначения кабелей на чертеже

Марка и сечение	Трасса	Длина, м	Цвет линии
ВВГка(A)-LS 4x1,5мм <sup>2</sup>	ЩО-ЩПО1, ЩО-ЩПО2	40	
ВВГка(A)-LS 2x2,5мм <sup>2</sup>	ЩПО-выводы и линии освещения	880	
ВВГка(A)-LS 2x1,5мм <sup>2</sup>	(линии 1-15) Линии Д01,Д02	550	
ПВС 5x0,5мм <sup>2</sup>	ЩО-ЩПО1, ЩО-ЩПО2 ЩО-ТМС	60	

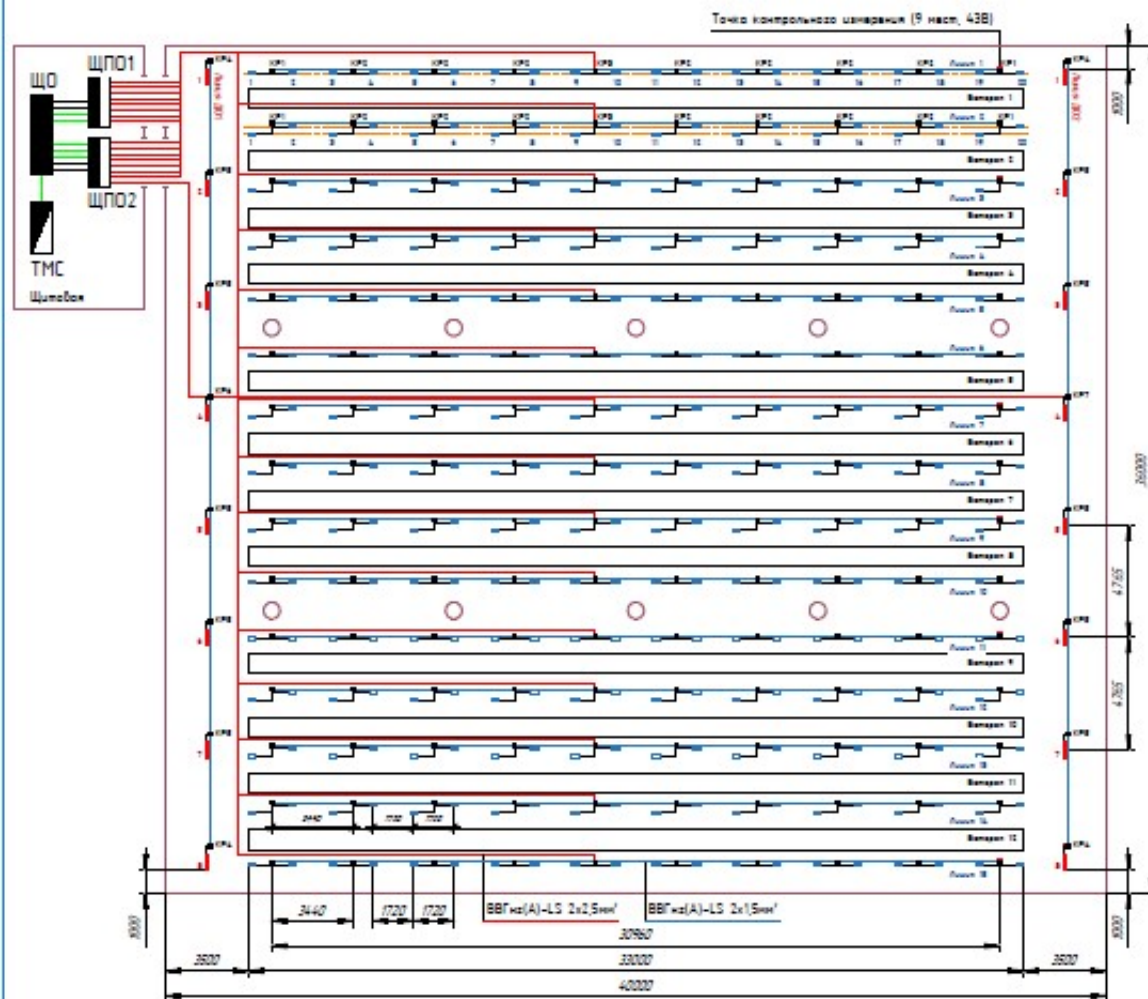
Схема соединений в распределительных коробках КР1-КР7

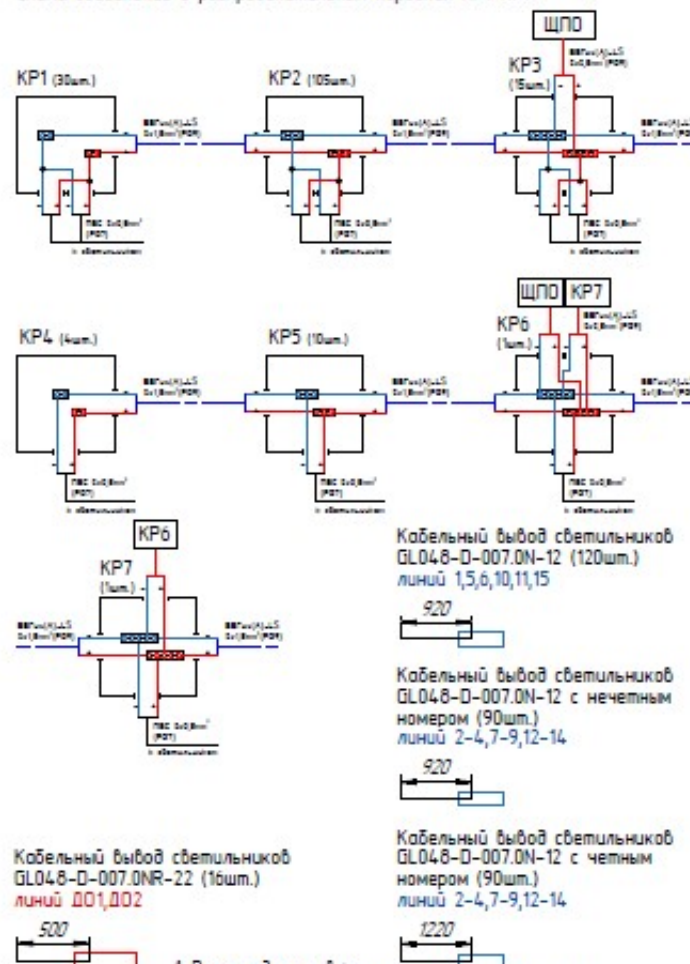

1. Размеры для справок;
2. Монтаж выполнить кабельный, указанными в табл. 2;
3. Подключение светильников и кабелей питания линий произвести в соответствии с установленной полярностью на клеммах ЩПО;
4. Выводы светильников выполнить кабелем ПВС 2x0,5мм<sup>2</sup>;
5. В точках контрольного измерения (распределительные коробки, указанные красным цветом) установить напряжение 43 В.

				0920.01.01-30		Страна	Масштаб	Масштаб
Лин	Контр	Дет	Изм	Замк	Изм	Освещение производственного корпуса 4.000.00.000000 АО ПЭ "Резисторное"	Лист 7	Листов 8
Разработ	Деталь	Исполнен	Дата	Дата				
Проект	Исполнен	Исполнен	Исполнен	Исполнен				
Монтаж	Исполнен	Исполнен	Исполнен	Исполнен				
План расположения автоматического оборудования								

Корпус для выращивания бройлеров  
(план на отм. 0.000)

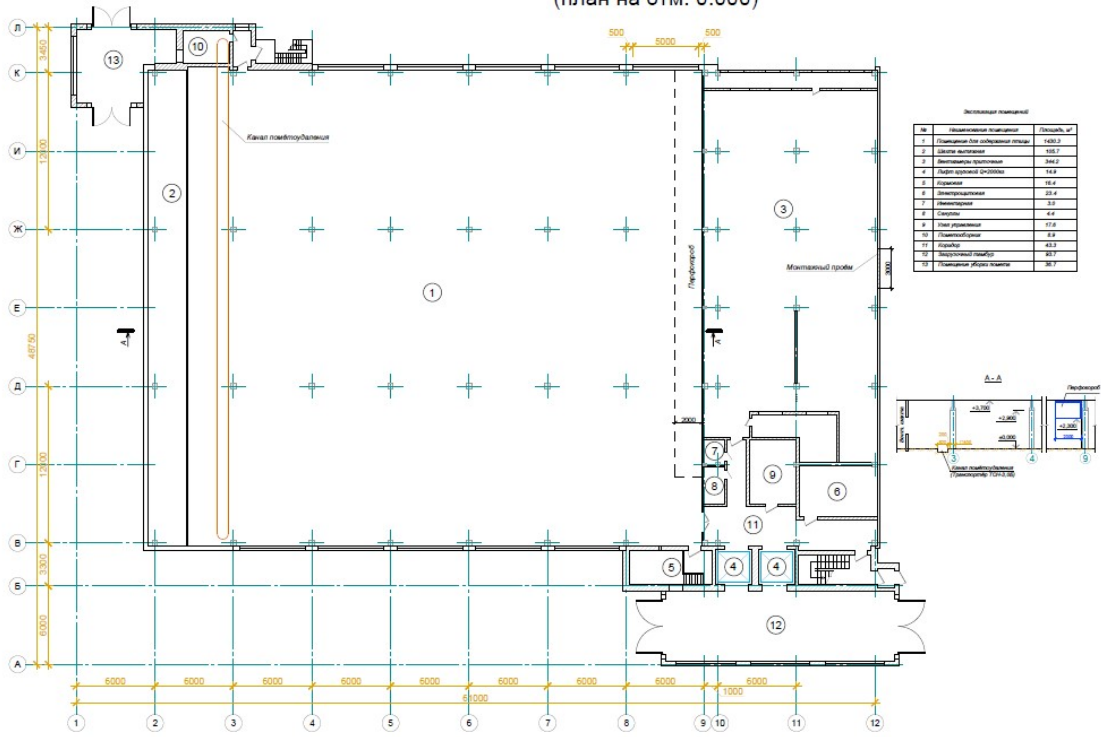

Корпус цеха бройлеров

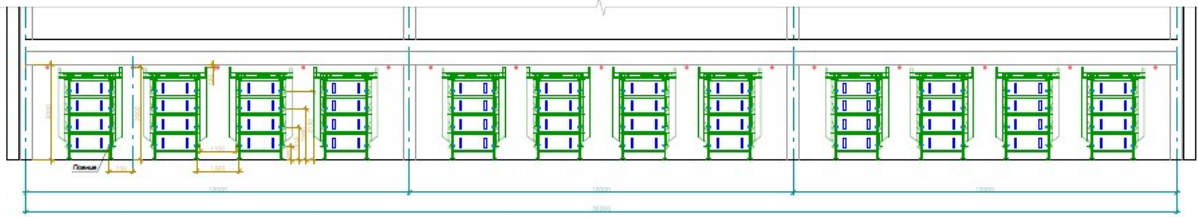

Корпус цеха бройлеров

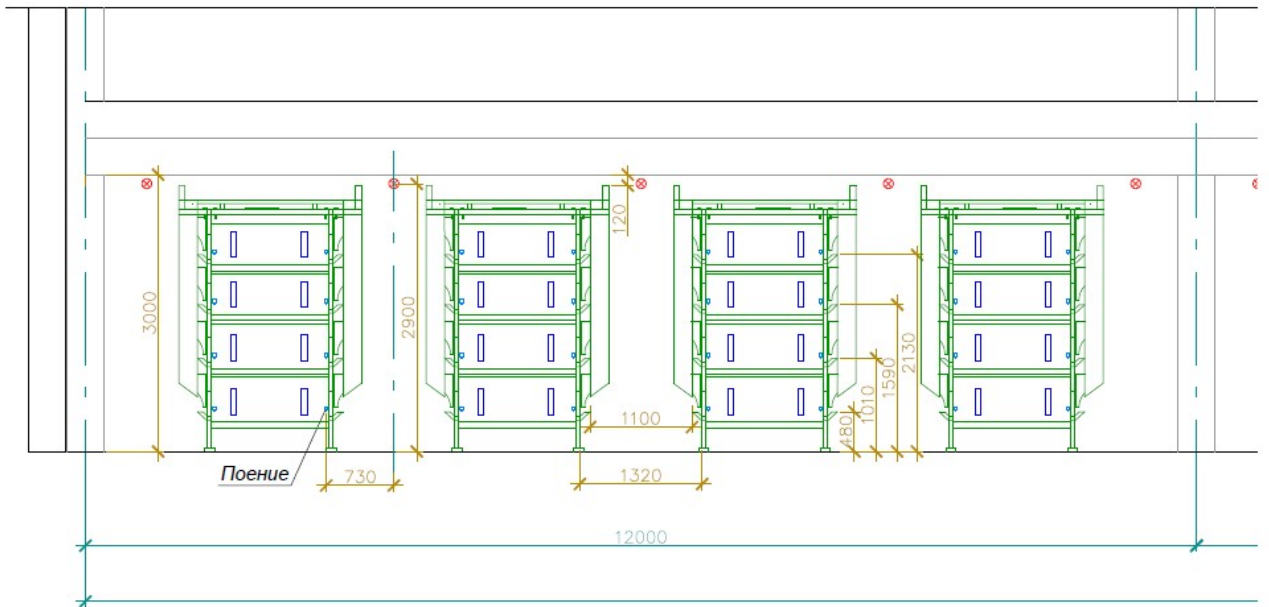

**ПОДРЯДЧИК:**

**ЗАКАЗЧИК:**  
АО «Птицефабрика «Рефтинская»

· Заместитель генерального директора по  
операционной деятельности

**Макарова И.А.**